

ИКТ решения для ГМЦ

Содействие региональной транзитной торговле в ЦАРЭС

Обзор и рекомендации

Константин Наумов

Специалист по системам управления

ИКТ система – общие требования

- Централизованная защищенная система, использующая надежные каналы связи
- Единый, открытый для участников интерфейс обмена данными
- Совершенная система контроля доступа/принадлежности документов и сообщений
- Использование ЭЦП

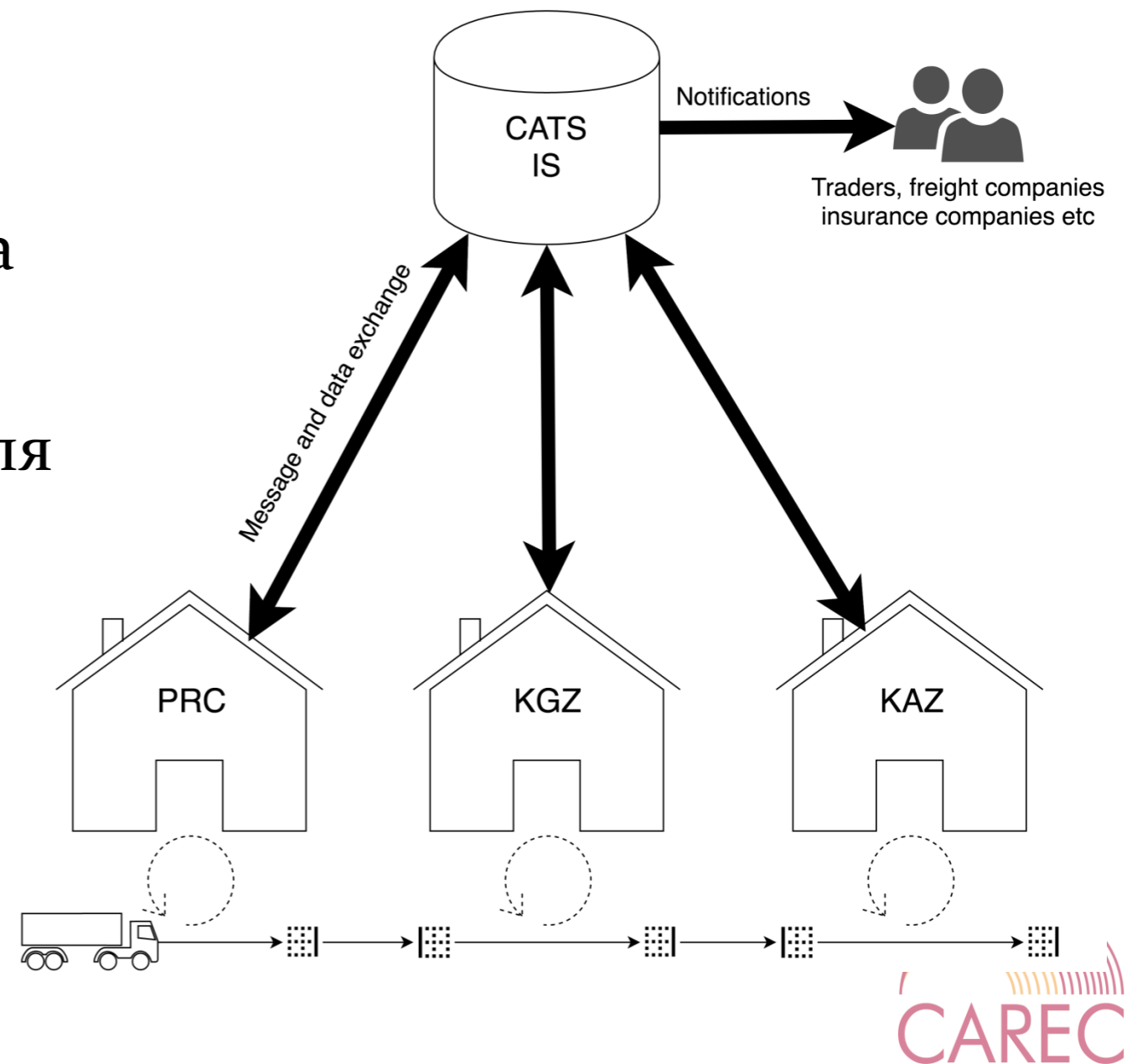

ИКТ система - компоненты

- Платформа обмена данными, в первую очередь – обеспечивающую работу с единым транзитным документом (ЕТД)
- Платформу обмена сообщениями между участниками
- Системы маршрутизации сообщений/документов в соответствии с маршрутом транзита
- Систему форматно-логического контроля подаваемых данных
- Собственную платежную систему или интеграцию с существующей платежной системой для обеспечения и/или контроля автоматических денежных переводов в рамках ГМЦ
- Интерфейсы оповещений (email, SMS, IM)
- Резервная система, система аварийного восстановления

Интерфейс на базе единого транзитного документа

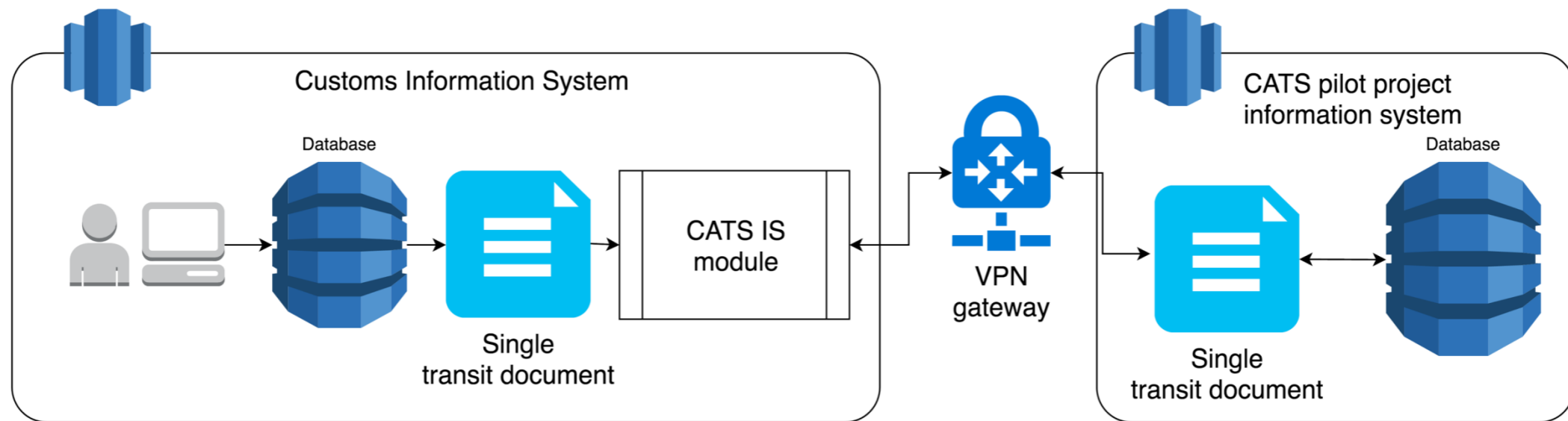

- информационная система таможенного органа работает напрямую с ЕТД, находящимся в информационной системе CATS

Интерфейс на основе внутреннего формата транзитного документа

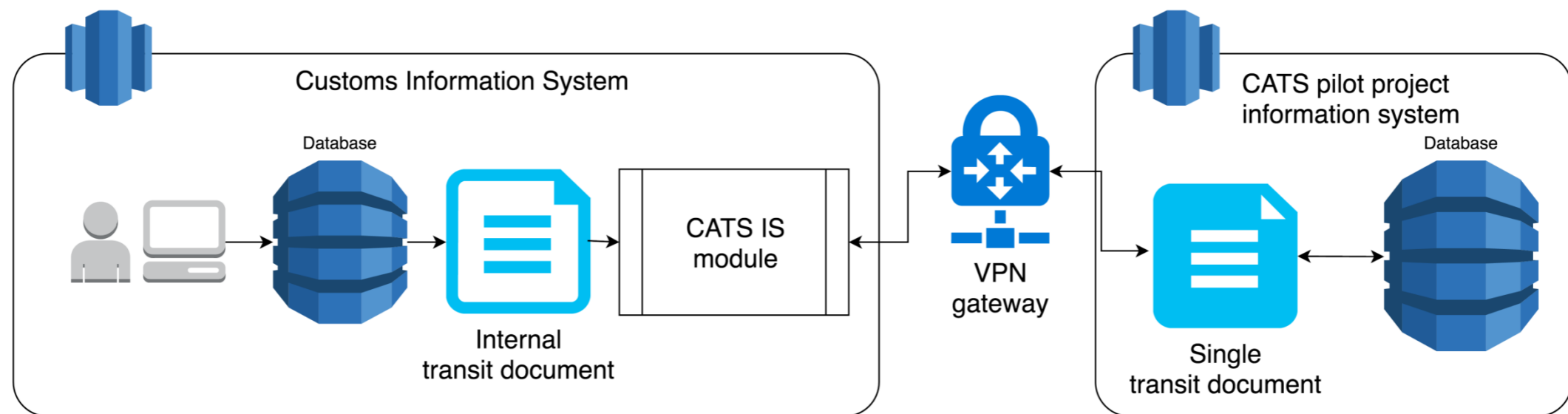

- прозрачная трансляция данных, находящихся в информационной системе таможенного органа, в формат ЕТД

Последствия для ИКТ систем

- Автоматизированные системы таможенных органов
 - Защищенный высокоскоростной надежный канал связи с CATS IS
 - На стороне ИС таможенного органа – шлюз, обеспечивающий обмен данными и сообщениями с CATS IS
 - Соответствующие изменения в компонентах, связанных с транзитом, управлением рисками, реестрами уполномоченных экономических операторов и прочих компонентах ИС, относящихся к транзиту

Последствия для ИКТ систем

- Другие потенциальные интерфейсы
 - Проекты, реализующий принцип «Единого окна»
 - Платежные системы
 - Крупные участники рынка

Предполагаемая архитектура ИКТ системы пилотного проекта

- Общие требования:
 - Централизованная защищенная система, использующая надежные каналы связи для обмена данными со всеми участниками
 - Единый, открытый для участников интерфейс обмена данными
- Информационная система пилотного проекта должна включать:
 - Платформу обмена данными, обеспечивающую работу с согласованным единым транзитным документом (ЕТД)
 - Платформу обмена сообщениями между участниками, которая будет использоваться, в том числе, для обмена сообщениями в рамках проведения платежей ГМЦ
 - Контроль статуса гарантийных платежей в рамках ГМЦ
 - Интерфейс оповещений (email, SMS, IM) для всех участников системы, включая перевозчиков, таможенных брокеров и владельцев грузов, для доставки уведомлений и статусов документов и сообщений в системе, таких как статус транзита и проч.

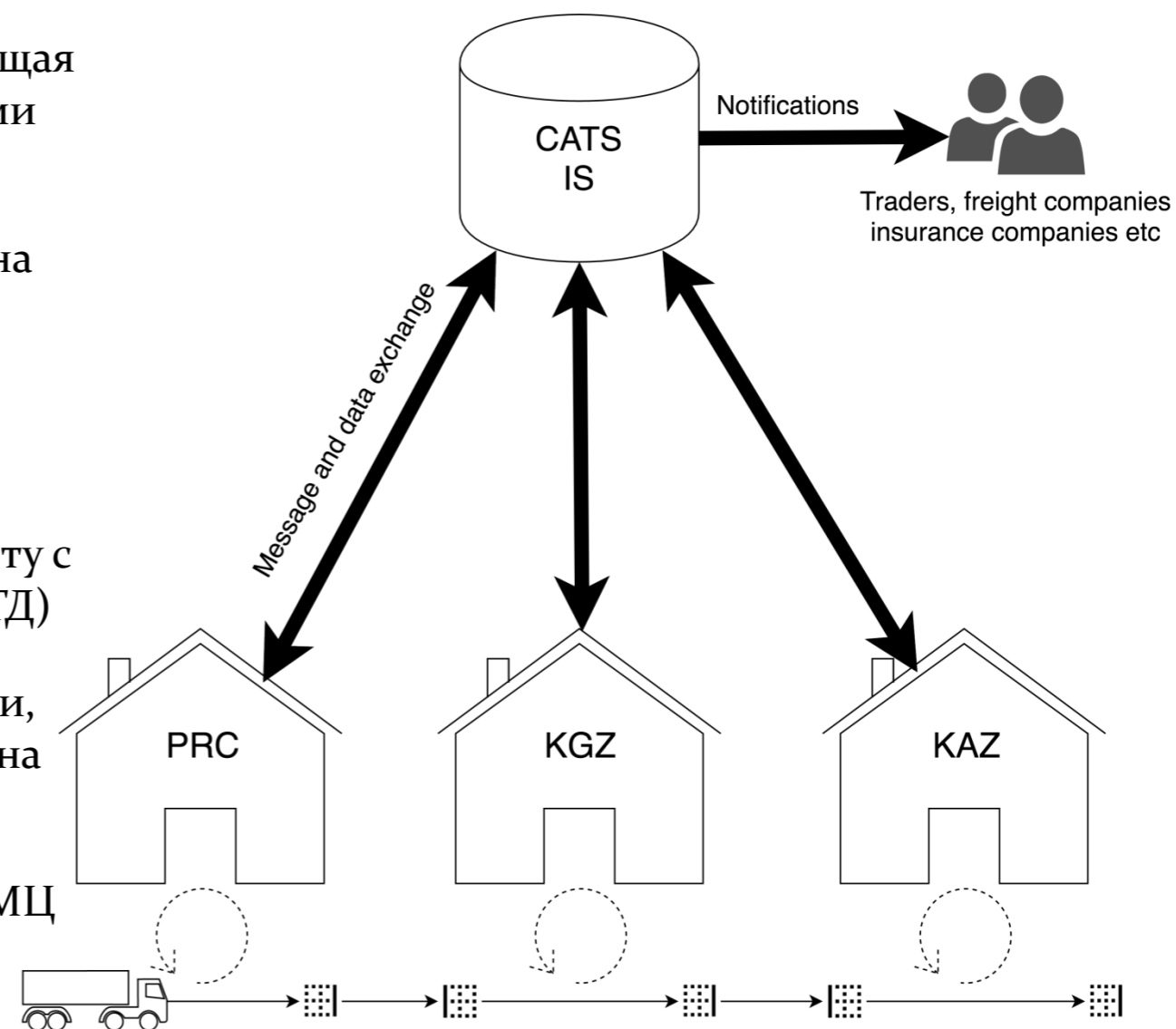

Интерфейс пилотного проекта

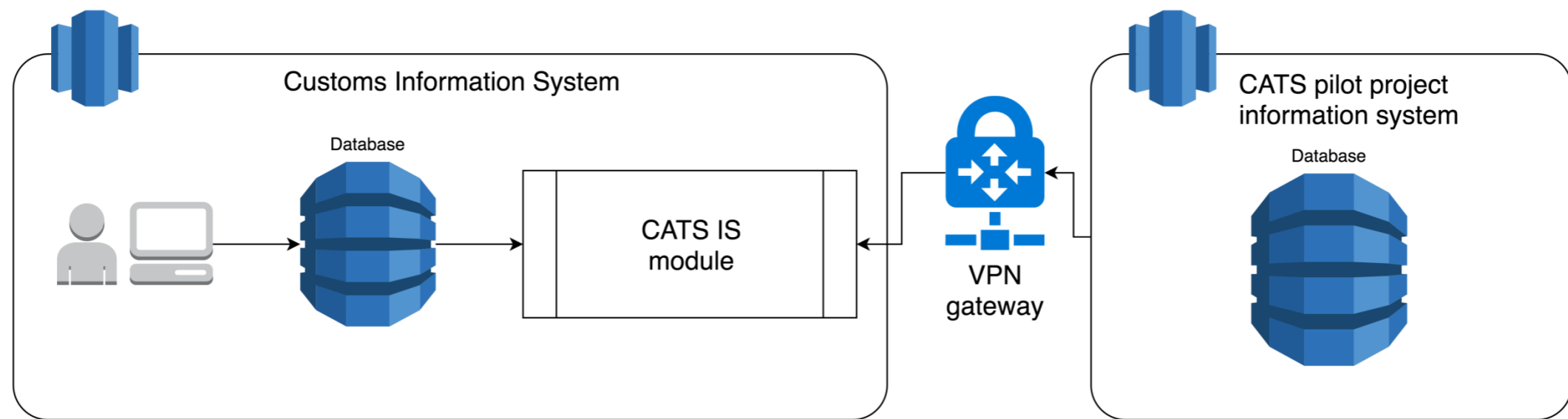

- а. шлюз, обеспечивающий работу сотрудников таможни в информационно системе таможенного органа напрямую с ЕТД, находящимся в информационной системе CATS
- б. шлюз, обеспечивающий прозрачную трансляцию данных, находящихся в информационной системе таможенного органа, в формат ЕТД

Интерфейс пилотного проекта

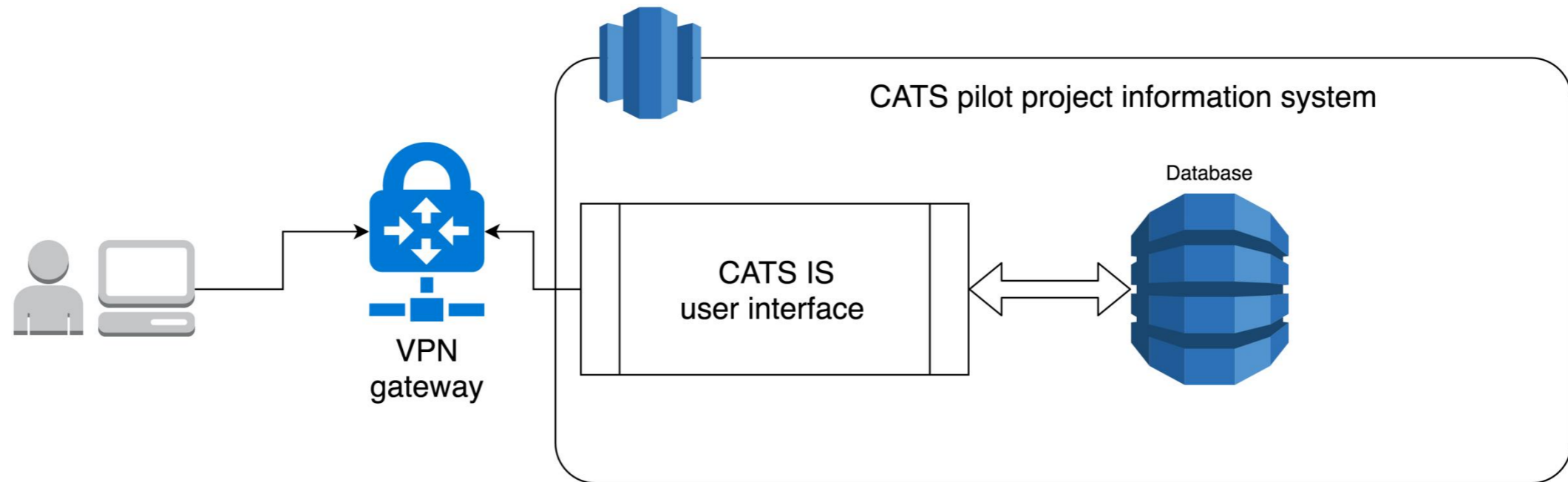

- Интерфейс со стороны CAT IS, обеспечивающий работу сотрудника таможенных органов с ЕТД, сообщениями, уведомлениями *непосредственно в системе CATS IS*

Проблема интернационализации

- Возможность, при подаче документов, заполнять поля на всех необходимых языках (в рамках пилотного проекта – возможно русском и китайском)
- Использование согласованного глоссария терминов
- Использование системы автоматического перевода, в том числе – для приложений к единому транзитному документу

ИКТ системы пилотных стран - Казахстан

- UN E-Government Development Index 28 (+10)
- Миграция на ASYCUDA - 2017
- Таможенный союз - модернизация
- Web-сервисы
- Эксперимент по обмену данными с КНР*
- Собственное видение ЕТД

* интернационализация и перевод (!)

ИКТ системы в пилотных странах – Кыргызстан

- UN E-Government Development Index 101 (-1)
- Единая автоматизированная информационная система
- Таможенный союз - модернизация
- Полноценный обмен данными со странами ТС
- Проект «Единое окно внешней торговли»

Рекомендации

- Пилотный проект
 - Детальное техническое задание
 - Совместимость с существующими системами
 - Новые требования и зависимости
- Информационная система для новой системы транзита ЦАРЕС
 - На основе результатов пилотного проекта
 - Детальный анализ и детальная разработка процессов
 - Детальное техническое задание